



ISA-PLAN® - Hochlast- und Bremswiderstände high load and braking resistors Typ / type BRK

Technische Daten / technical data			
Widerstandswerte	resistance values	10R, 33R, 68R, 100R	
Toleranz	tolerance	±10 %	
Temperaturkoeffizient	temperature coefficient (tcr)	< ±50 ppm/K (20 °C – 60 °C)	
Temperaturbereich	applicable temperature range	-50 °C bis +150 °C	-50 °C to +150 °C
Belastbarkeit	load capacity	100 W auf Kühlkörper montiert	100 W (heatsink mounting)
Max. Pulsbelastbarkeit	max. pulse power	1 kW für $t_p = 1$ s ($t_{p\text{ause}} > 10$ s und $T_G = 80$ °C)	1 kW at $t_p = 1$ s ($t_{off} > 10$ s and $T_G = 80$ °C)
Innerer Wärmewiderstand	internal heat resistance	< 0,15 K/W	
Max. Betriebsspannung	operating voltage (max)	1000 VAC	
Prüfspannung	dielectric withstanding voltage	2500 VAC	
Stabilität unter Nennlast	stability (nominal load)	Abweichung < ±1 % nach 2000 h	deviation < ±1 % after 2000 h

Merkmale / features

- 100 Watt Dauerleistung
100 Watt permanent power
- 1 kWatt Pulsleistung für 1 s
1 kWatt pulse power for 1 s
- kompakte Bauform
small outline
- Bauhöhe kompatibel zu Econopack
overall thickness compatible to Econopack
- Massives, 2 mm dickes Kupfersubstrat als Wärmesenke für hohe Pulsbelastbarkeit eingebaut
2 mm thick Cu-substrate as heatsink for pulse power
- Anschlüsse mit Litzen und Kontaktstiften verfügbar
Ausführung: L - Litze mit Silikonisolation
M- Teflonlitze (UL-gelistet)
K - Kontakt
flying leads and pin connectors available
Version: L - flying leads with silicon insulation
M- copper wire with teflon insulation (UL-listed)
K - pin connectors
- Schutzart IP 54
protection type IP 54

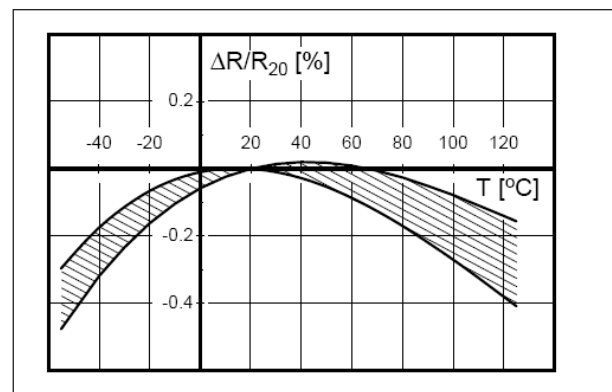

Temperaturabhängigkeit des elektrischen Widerstandes von MANGANIN-Widerständen
temperature dependence of the electrical resistance of MANGANIN-resistors

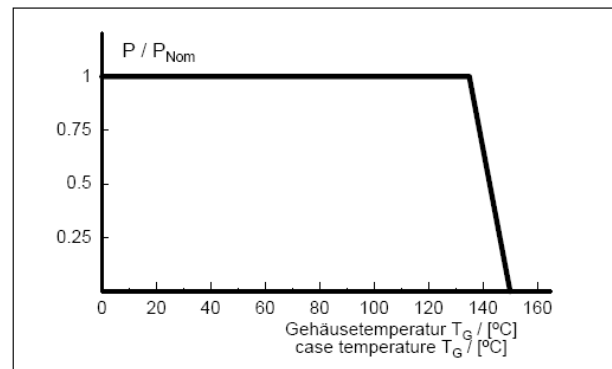

Lastminderungskurve für Widerstände montiert auf Kühlkörper
power derating curve for heatsink mounted resistors

Technische Änderungen vorbehalten - technical modifications reserved



ISA-PLAN® - Hochlast- und Bremswiderstände high load and braking resistors Typ / type BRK

Ausführung (L/M) mit Anschlusslitzen version (L/M) with flying leads

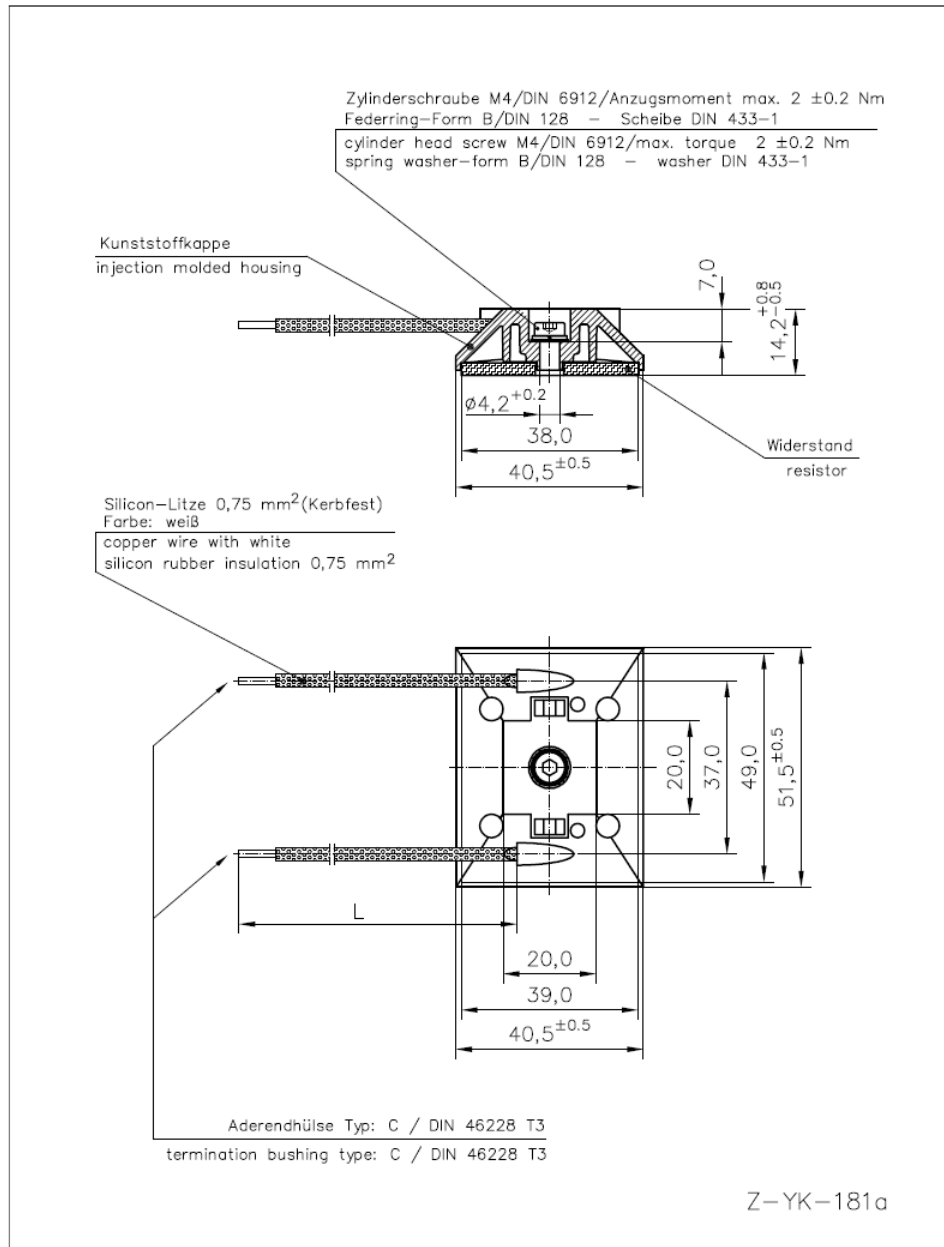

Anschlusslitzen:

Ausführung L: Litze mit Siliconisolierung $0,75 \text{ mm}^2$ (Kerbfest), Farbe weiß, Länge $L=275 \pm 10 \text{ mm}$

Ausführung M: Teflonlitze FEP-TE, AWG 18 ($1,00 \text{ mm}^2$) $L=325 \pm 10 \text{ mm}$

Style 10203 $150^\circ \text{C} / 1000 \text{ V}$

copper wire:

version L: copper wire with silicon rubber insulation $0,75 \text{ mm}^2$ $L=275 \pm 10 \text{ mm}$

version M: copper wire with teflon insulation FEP-TE AWG 18 ($1,00 \text{ mm}^2$) $L=325 \pm 10 \text{ mm}$

Style 10203 $150^\circ \text{C} / 1000 \text{ V}$

Technische Änderungen vorbehalten - technical modifications reserved



ISA-PLAN® - Hochlast- und Bremswiderstände high load and braking resistors Typ / type BRK

Ausführung (K) mit Kontaktstiften Version (K) with pin connectors

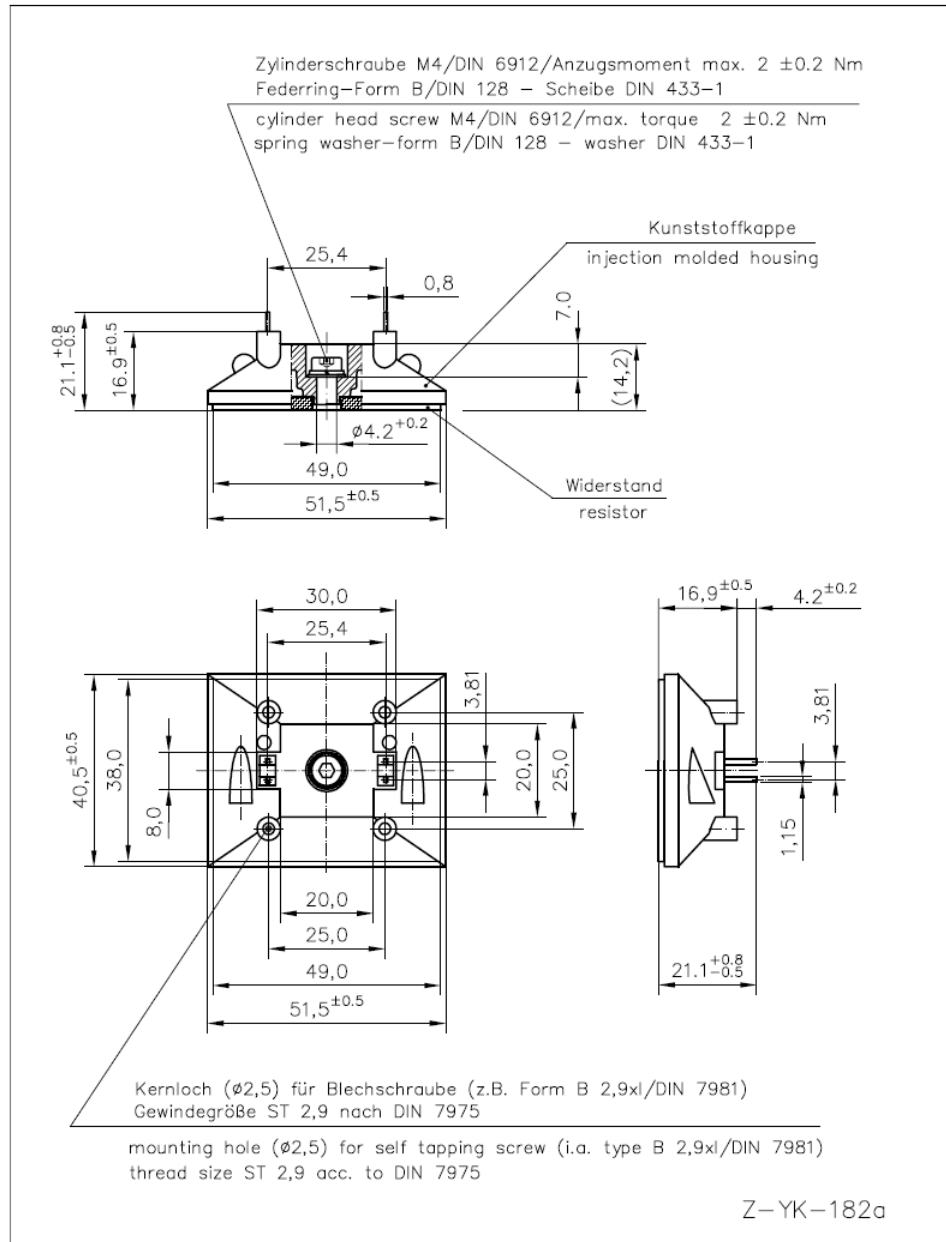

Technische Änderungen vorbehalten - technical modifications reserved



ISA-PLAN® - Hochlast- und Bremswiderstände
high load and braking resistors
Typ / type BRK

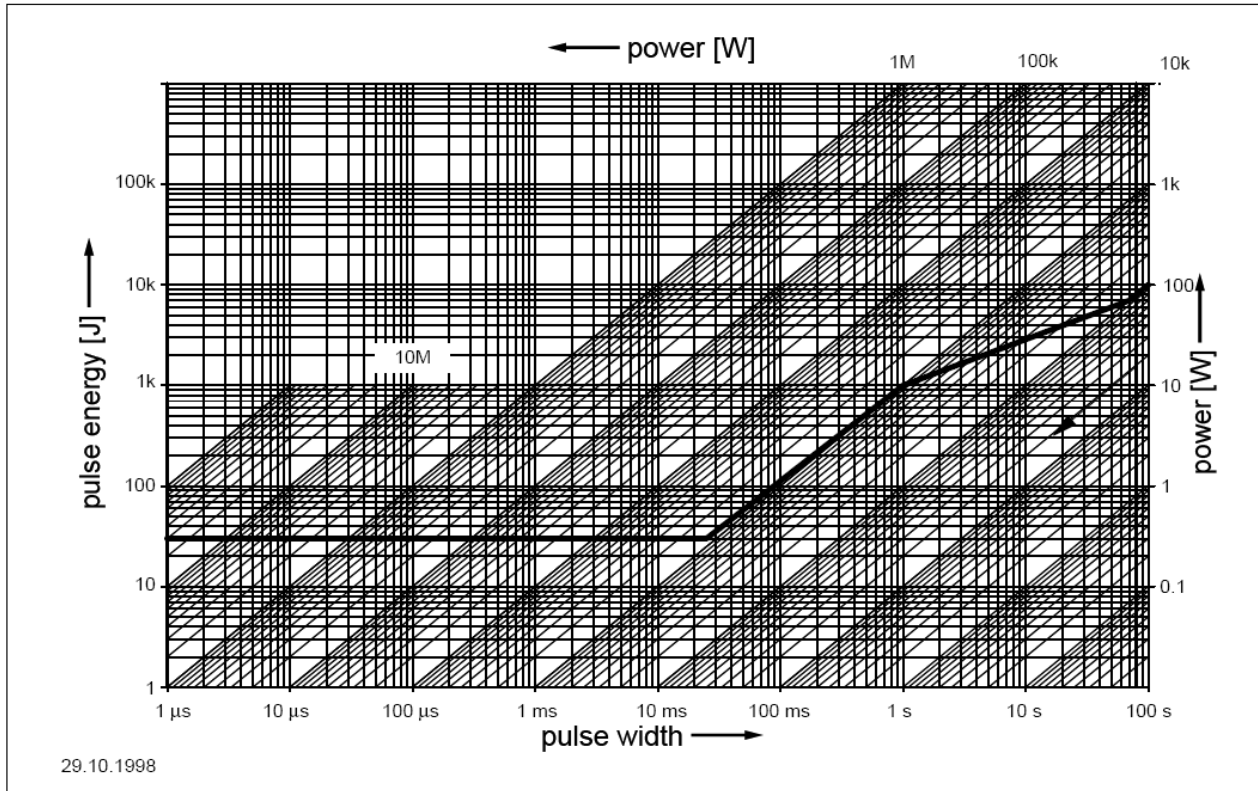

maximale Pulsenergie / Pulsleistung als Funktion der Pulsdauer
 maximum pulseenergy / power versus pulse length

Bestellbeispiel / ordering example:

BRK-10R0-10-L

- Ausführung: **K** = Kontakte / pin connectors
- version: **L** = Siliconlitze / flying leads
- M** = Teflonlitze / copper leads with teflon insulation
- Toleranz 10% / tolerance 10%
- Widerstandswert / resistance value (R=10 Ohm)
- Typ / type

Technische Änderungen vorbehalten - technical modifications reserved