

極間ピッチ  
Pitch between poles **2.5mm ピッチ**

 製品名  
Product Name

# JC コネクタ

**JC connector**
**特長 FEATURES**

- 端子はアングルとストレートの2タイプ。
- アングル、ストレートどちらのタイプもハウジング共用。
- 全自動端子挿入機(ACE II)にて生産可能。(ストレートのみ)
  
- Two types terminals, angle and straight, are available.
- Housing is common use for both angle and straight.
- Possible to produce by Full Automatic Housing Insertion Machine, ACE II. (Only straight)



**仕様 SPECIFICATION**

極数 Poles	2~15P
極間ピッチ Pitch between poles	2.5mm
定格電圧 Rated Voltage	AC.DC250V
定格電流 Rated Current	3A
耐電圧 Withstand Voltage	AC1000V/1分間 /min
絶縁抵抗 Insulation Resistance	1000MQ <sup>以上</sup> over
使用温度範囲 Temperature Range	-25~+85°C
適用プリント基板厚み Applicable P.C.B. Thickness	1.2~1.6mm
適用プリント基板穴径 Applicable P.C.B. Hole dia.	φ1.0mm

**取得規格 APPLIED REGULATIONS**

	ファイル番号 File No.
UL	E120251
C-UL (CSA)	LR 89140

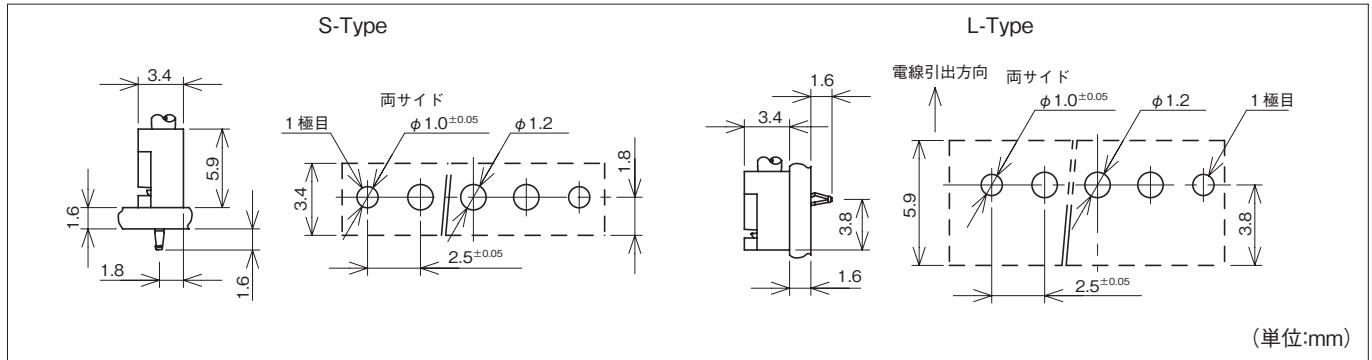
■ 基板・組立レイアウト BOARD・ASSEMBLY LAYOUT



注1) 基板穴のピッチは全体にわたって公差±0.05で累積しないこと。  
 注2) 基板穴寸法は基板の種類・材質・穴あけ方法によって異なります。スルーホール基板等の硬い素材の基板を御使用の場合は、穴径を大きめに設定して下さい。上図の記載寸法は参考値ですので、詳しくは弊社までお問い合わせ下さい。  
 Note 1) Pitch of P.C.B. hole must not be accumulated in tolerance of ±0.05 as a whole.  
 Note 2) Dimensions of P.C.B. hole is different in kinds of P.C.B. material and methods of making holes. Diameter of holes must be set a bit larger if material is used hard like Through-Hole P.C.B. The above is only reference values. Please contact us for more details.

■ 端子 TERMINAL

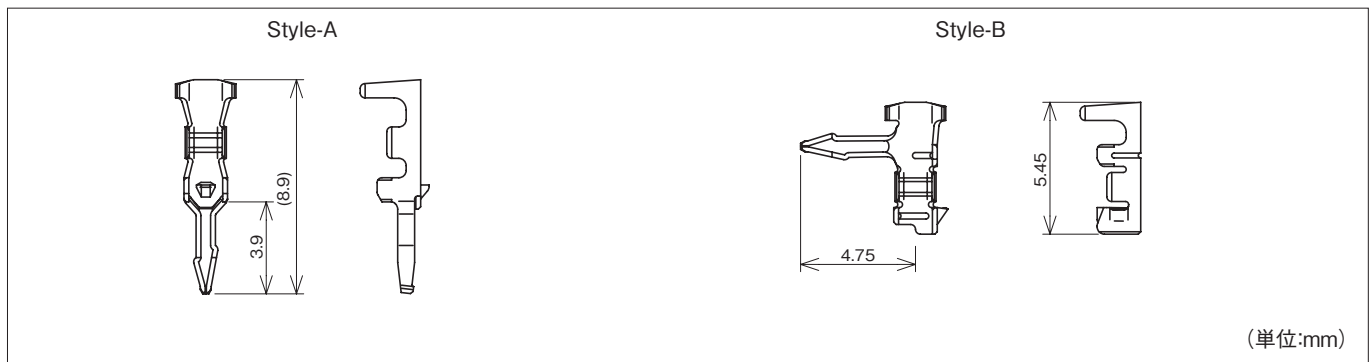

品番 Part No.	適用電線範囲 Wire Size	最大被覆外径 Max Dia of Insulation	材質 Material	表面処理 Finish	形状 Style	被覆剥き長さ Stripping length	個数/リール PCS/Reel	備考 Reference
510430-2MA	#22~#30	φ1.8mm	黄銅 Brass	スズメッキ材 Pre-tin Plated	A	3.0mm <sup>+0</sup> <sub>-0.5</sub>	12,000×6R	
510430-2MAC			リン青銅 Phosphor Bronze					
510330-2MAD	#24~#26							
510420-2MA	#22~#30		B			黄銅 Brass		3.0mm <sup>+0</sup> <sub>-0.5</sub>
510420-2MAB					リン青銅 Phosphor Bronze	低嵌合 Low Mating		
510420-2MAC								

■ アプリケータ APPLICATOR

搭載機種 Loaded Model 端子番号 Terminal No.	圧着マシン Crimping Machine	ストリップクリンパー Strip Crimper
510130	TJS-07400	SCA-81700
510430	JC-2300	SCA-18500
510330	JC-2200	SCA-39800
510420		SCA-18600

注1) アプリケータは搭載するマシンにより型式番号が異なります。  
 注2) シールド線・同軸ケーブル・小サイズ電線・その他の特殊仕様の電線を使用の際は、お問い合わせ下さい。  
 Note 1) Model number of each applicator is decided by setting machine.  
 Note 2) Contact us if special wire like shielded wire, coaxial cable, small size wire is used.

## ■ ハウジング HOUSING

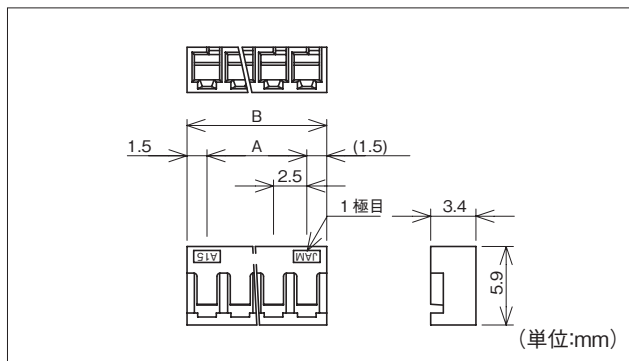

極数 Pole No.	製品番号 Product No.	A	B	材質 Material
2	JC25-02HG	2.5	5.5	ナイロン66 (Nylon66) UL94 V-0
3	JC25-03HG	5.0	8.0	
4	JC25-04HG	7.5	10.5	
5	JC25-05HG	10.0	13.0	
6	JC25-06HG	12.5	15.5	
7	JC25-07HG	15.0	18.0	
8	JC25-08HG	17.5	20.5	
9	JC25-06HG	20.0	23.0	
10	JC25-10HG	22.5	25.5	
11	JC25-11HG	25.0	28.0	
12	JC25-12HG	27.5	30.5	
13	JC25-13HG	30.0	33.0	
14	JC25-14HG	32.5	35.5	
15	JC25-15HG	35.0	38.0	