

# 2.5mm移动量竖型按动开关

SPEC系列

广泛适用于民用·产业用的竖型。

电源

按动

滑动

旋转

编码器

检测

切换

多功能  
操作装置

触摸式

特别定做  
产品

横

竖



汽车对应

## 特长

- 移动量2.5mm。
- 根据标准有相应按键。

## 用途

- CD-ROM等信息关联机器，音响设备，电话机等各种电子设备
- 汽车(空调类)关联设备，产业电子设备等的各种切换用

## 主要规格

项目		规格
最大额定(电阻负荷)		0.1A 30V DC
接触电阻(初期/寿命后)		30mΩ max./50mΩ max.
动作力	2电路	2±1N
操作寿命	无负载	10,000 cycles
	负载	10,000 cycles (0.1A 30V DC)

## 产品一览

切换时序	移动量 (mm)	全移动量 (mm)	额定	安装方法	电路数	动作	端子形状	最小包装单位 (pcs.)	产品编号
Non Shorting	2.5	3.4	—	PC board	2	Latching	Straight	100	SPEC121100
							Snap-in		SPEC121300

## 注记

还有上述产品一览表以外的产品，需要时请向本公司营业部门询问。

外形图

Unit:mm

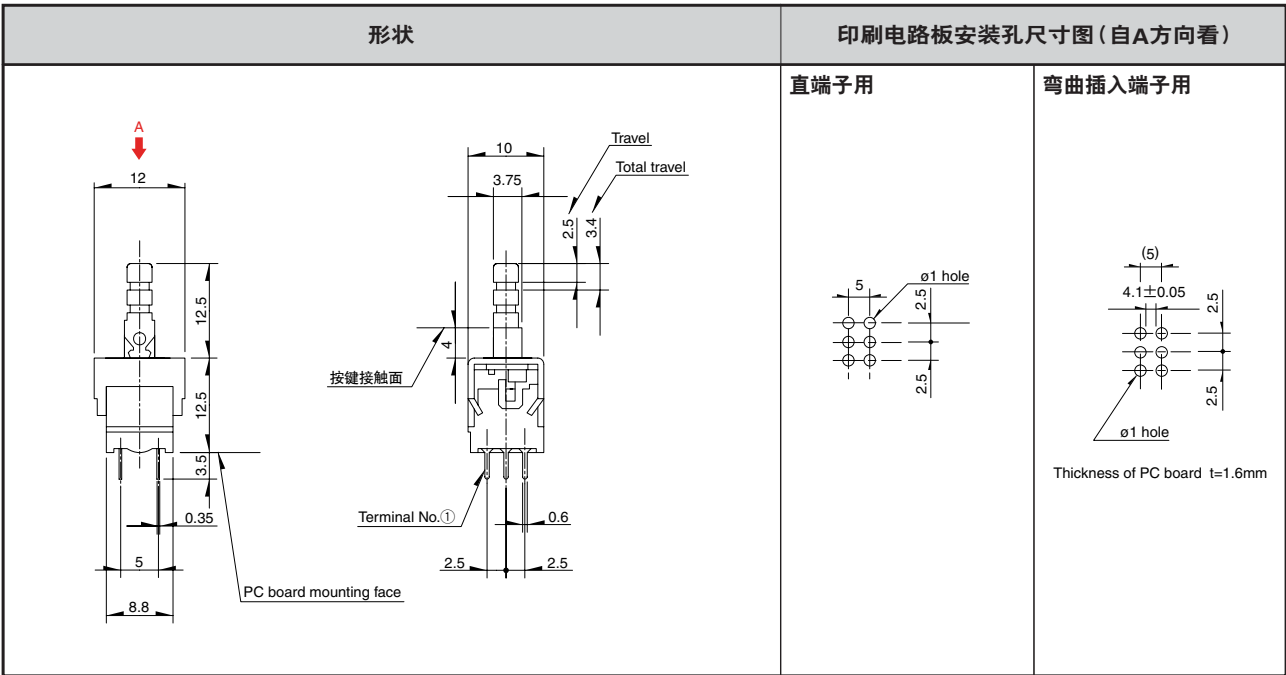

- 电源
- 按动**
- 滑动
- 旋转
- 编码器
- 检测
- 切换
- 多功能操作装置
- 触摸式
- 特别定做产品

操作部尖端形状

Unit:mm

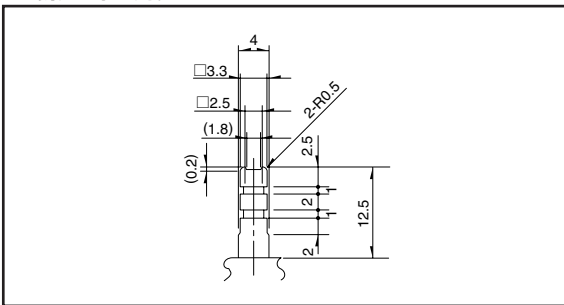

电路图 (自A方向看)

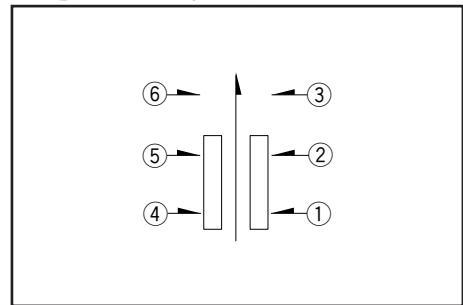

- 横
- 竖**

端子形状

Unit:mm

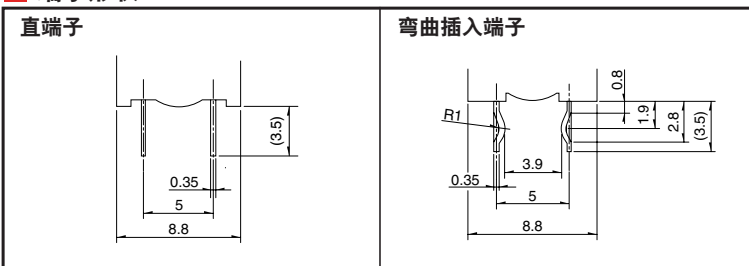

## 产品规格

项目		系列																		
		SPPJ6	SPPJ2	SPPJ3	SPUJ SPUP	SPUN	SPUN (中电流)	SPPH2	SPPH4	SPPH1	SPEA	SPEC	SPED1	SPED2	SPED3	SPED4	SPED5			
电源	使用温度范围	-10°C to +60°C										-40°C to +85°C								
按动	最大额定(电阻负荷)	0.2A 12V DC	0.2A 30V DC	0.1A 30V DC	1A 25V DC	0.1A 12V DC	0.1A 30V DC					1A 14.5V DC								
滑动	电性能	初期接触电阻					20mΩ max.		30mΩ max.	100mΩ max.	20mΩ max.	30mΩ max.	100mΩ max.							
旋转		绝缘电阻					100MΩ min. 500V DC										3MΩ min. 500V DC			
编码器		耐电压					500V AC for 1 min.										100V AC for 1 min.			
检测	机械性能	端子强度					5N for 1 min.					3N for 1 min.		—						
切换		操作部 强度	工作方向		50N	30N	50N		30N		50N									
多功能 操作装置			拉引方向		—		50N		—		10N	—		50N		—				
触摸式		耐振性能		10~55~10Hz/至, 全振幅 1.5mm, X.Y.Z 3方向 各2小时																
特别定做 产品	焊接耐热 性能	手工焊接		350±10°C 3 <sup>+</sup> <sub>0</sub> s		300±10°C 3 <sup>+</sup> <sub>0</sub> s	350±10°C 3 <sup>+</sup> <sub>0</sub> s		350°C max. 3s max.	350±10°C 3 <sup>+</sup> <sub>0</sub> s			—		350±10°C 3±0.5s	—		350±10°C 3±0.5s	—	
		浸焊		260±5°C 5±1s	260±5°C 10±1s	260±5°C 5±1s	260±5°C 10±1s	260±5°C 5±1s	260±5°C 10±1s	260±5°C 5±1s	260±5°C 10±1s	260±5°C 5±1s	260±5°C 5s max.	—		260±5°C 10±1s	—		260±5°C 10±1s	—
横	耐久性能	无负荷寿命		10,000 cycles 40mΩ max.		30,000 cycles 40mΩ max.	10,000 cycles 40mΩ max.	10,000 cycles 50mΩ max.	10,000 cycles 100mΩ max.	10,000 cycles 40mΩ max.	10,000 cycles 50mΩ max.		30,000 cycles 100mΩ max.							
		负荷寿命 额定负荷		10,000 cycles 40mΩ max.		5,000 cycles 40mΩ max.		10,000 cycles 50mΩ max.	10,000 cycles 100mΩ max.	10,000 cycles 40mΩ max.	10,000 cycles 50mΩ max.		30,000 cycles 100mΩ max.							
竖	耐环境 性能	耐寒性能		-20±2°C for 96h										-40±2°C for 96h						
		耐热性能		85±2°C for 96h																
		耐湿性能		40±2°C, 90 to 95%RH for 96h																

## 附属零部件

请指定希望的按键。

Unit:mm

按键外形图	种类		适用系列
	Color	Model	
	Black Red White	UJ206022 UJ206020 UJ206026	SPPJ3 SPUJ
<p>键间距10mm</p> <p>方按键</p>		4093-1 4093-2 4093-3	SPPJ2 SPUP SPUN SPEC
<p>键间距12.5mm</p> <p>方按键</p>		UE201011 UE201012 UE201013	
<p>键间距15mm</p> <p>方按键</p>		UE202011 UE202012 UE202013	
<p>键间距17.5mm</p> <p>方按键</p>		UE203011 UE203012 UE203013	
<p>键间距20mm</p> <p>方按键</p>		UE204011 UE204012 UE204013	
<p>圆按键</p>		UE200011 UE200012 UE200013	

电源

按动

滑动

旋转

编码器

检测

切换

多功能  
操作装置

触摸式

特别定做  
产品

横

竖

### 注记

在开关上安装时，建议用粘结剂固定按键。

