

用途及特点

JH-SIMU-150 型 AGV 磁导航传感器，主要应用于磁条导航方式的自动导引车 AGV、自动手推车 AGC、无轨移动货架、物流拣选等行业。JH-SIMU-150 型 AGV 磁导航传感器输出与偏离量成正比的模拟电压信号，与日本 MACOME 的 GB-2744B 性能相近。它的价格合理供货期短，温漂、磁饱和等性能指标均优于进口产品。

磁条导航方式的自动导引车 AGV，沿着地面铺设的磁条行驶。JH-SIMU-150 型 AGV 磁导航传感器，安装在 AGV 车体前方的底部，距离磁条表面 20—40mm，磁条宽度为 30—50 mm，厚度 1mm。JH-SIMU-150 型 AGV 磁导航传感器利用其内部间隔 10mm 平均排布的多个采样点，能够检测出磁条上方 100 gauss 以下的微弱磁场。AGV 运行在磁条轨道上，当磁场强度超过检测门限时，传感器的 Gate-Output 管脚会输出 NPN 有效信号，同时 Deviation-Output 管脚输出与偏离量成正比的电压信号。依据采集的模拟电压，可以判断磁条相对于 JH-SIMU-150 型 AGV 磁导航传感器的偏离位置，AGV 会自动作出调整，确保沿磁条前行。

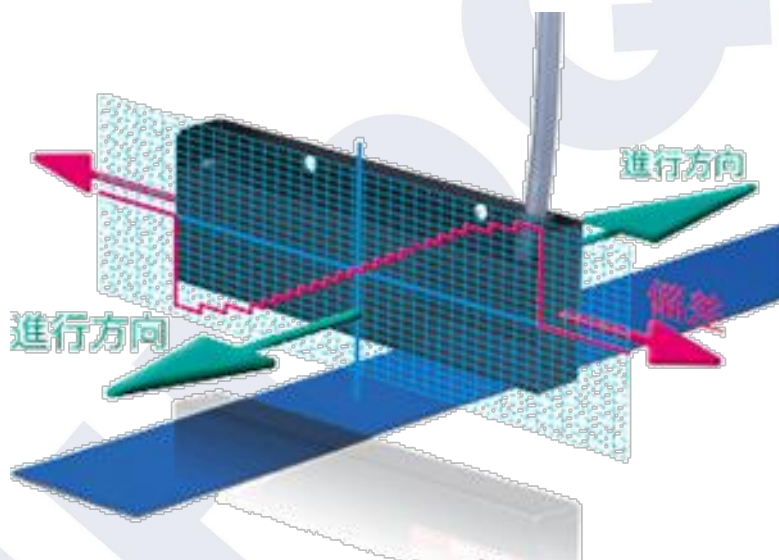

性能指标

- ◆ 电源电压：10—30VDC；
- ◆ 电路保护：带极性接反保护；
- ◆ 轨道磁条：宽 50 毫米，厚 1 毫米，表面磁场 100 gauss；
- ◆ 导线规格和长度：线径 0.25mm 的 4 芯屏蔽电缆，长度 1.0m
- ◆ 工作湿度：10—90% RH (不结露)。
- ◆ 损耗电流：小于 50mA；
- ◆ 输出方式：2—8VDC 模拟电压；
- ◆ 工作温度：-10℃—+50℃；
- ◆ 防护等级：IP-54；
- ◆ 外壳材质：PBT 工程塑料或铝合金。

技术参数

名称	内容
检测距离	40±20mm
检测极性	N 极, S 极
输出极限	耐压 DC60V
	总输出电流 100mA
响应时间	10ms
保存温度范围	-40—+80℃

接线表

管脚颜色	内容
红	DC+V 电源正极
蓝	0V 电源地
黄	Gate-Output 检测门限
白	Deviation-Output 偏离输出

输出特性

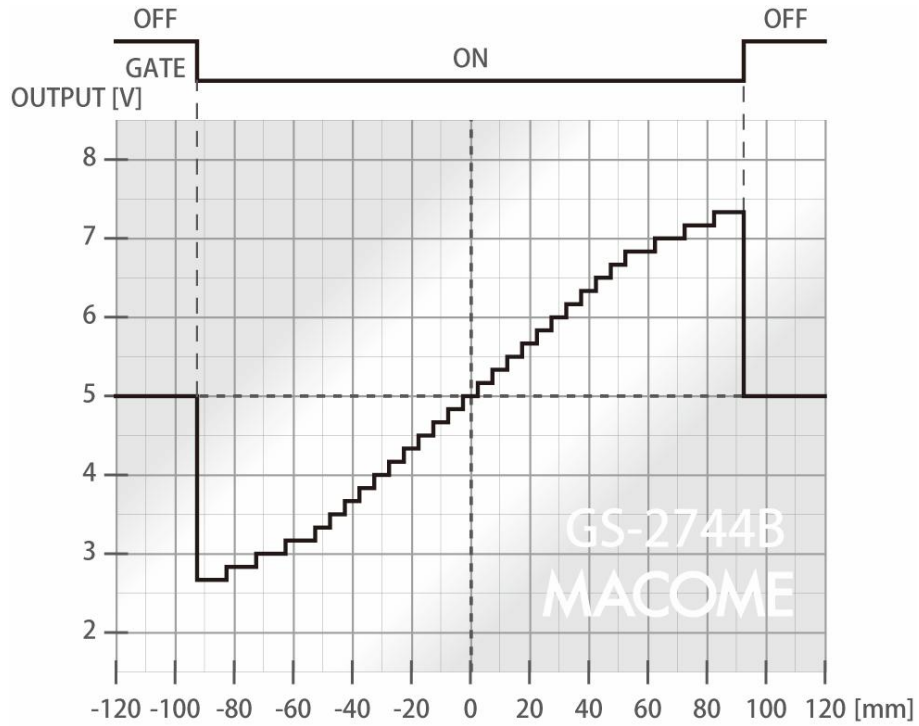

输出电路

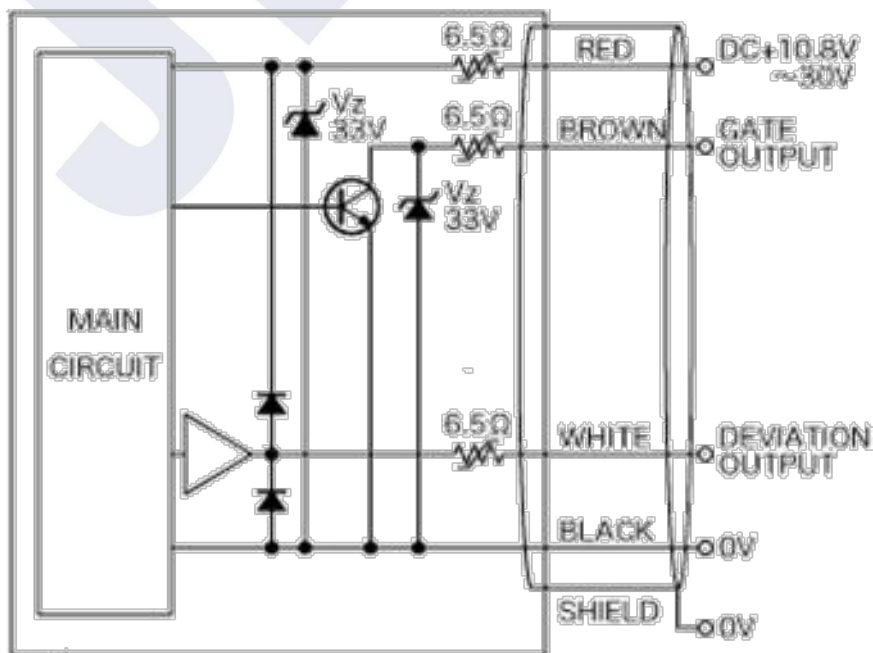

外形图及安装尺寸

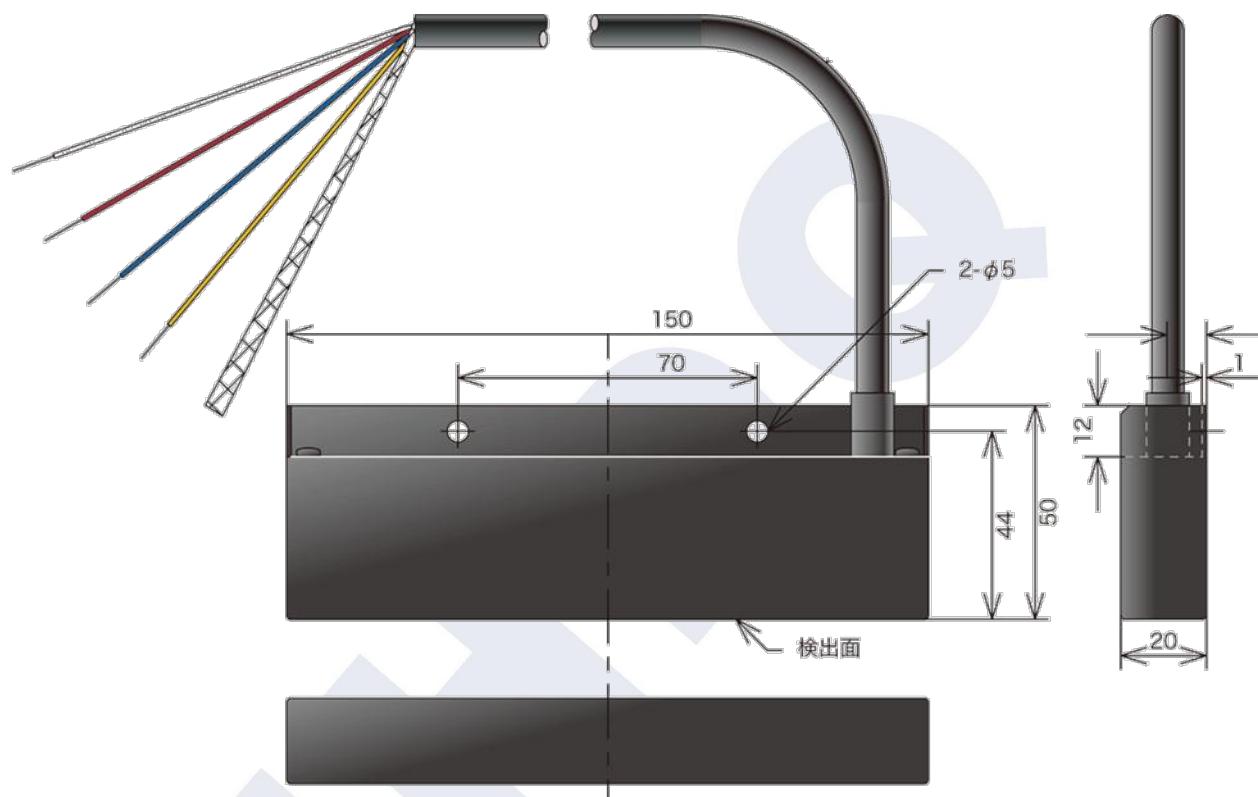

注意事项

- ◆ 检测范围内不能存在电动机、抱闸、磁铁等磁性物体和金属物体；
- ◆ 工作时磁导航传感器垂直于磁条；
- ◆ 检测距离确保在允许范围内；
- ◆ 定期清洁磁导航传感器。

联系方式

- ◆ 单位名称：沈阳市军航电器有限公司
- ◆ 联系人：黄志平
- ◆ 电话：13940154203, 024-86083360
- ◆ 传真：024-86083360
- ◆ E-MAIL: syjhdq@qq.com
- ◆ 公司 QQ: 1527823759